

Weitergabe sowie Vervielfältigung dieser Unterlage, Verwertung und Mitteilung ihres Inhaltes ist gestattet, soweit nicht ausdrücklich zugestanden. Zuwiderhandlungen verpflichten zu Schadensersatz. Alle Rechte für den Fall der Patentierung oder Gebrauchsmuster-Eintragung vorbehalten.
 This document is confidential and shall not be exploited, copied, reprinted or disclosed to a third party in any manner without our prior written permission. All rights reserved, especially in case of patent application or registration of petty patent.

Im Falle von Unstimmigkeiten zwischen dem deutschen und englischen Text, ist der deutsche Text ausschlaggebend.
 In case of a conflict between the german and english text, the german text shall take the precedence.

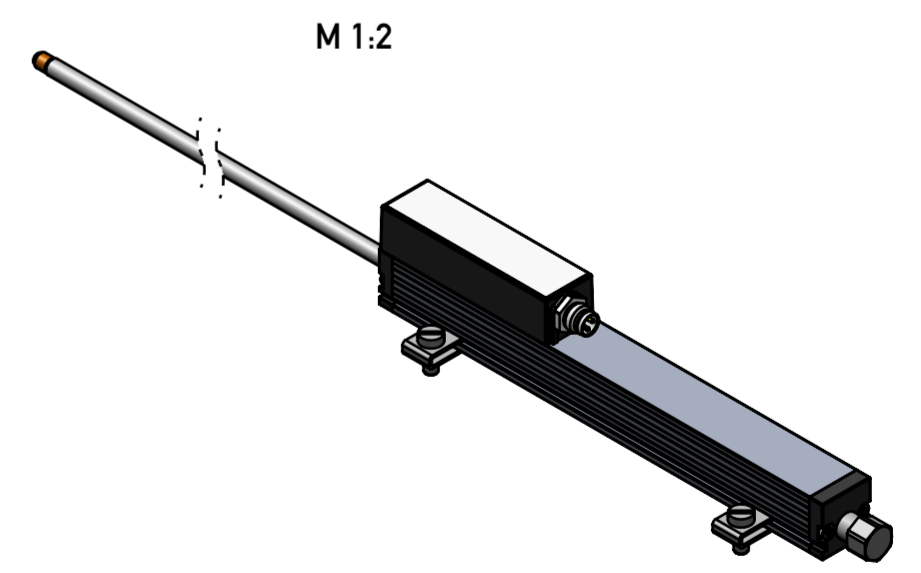
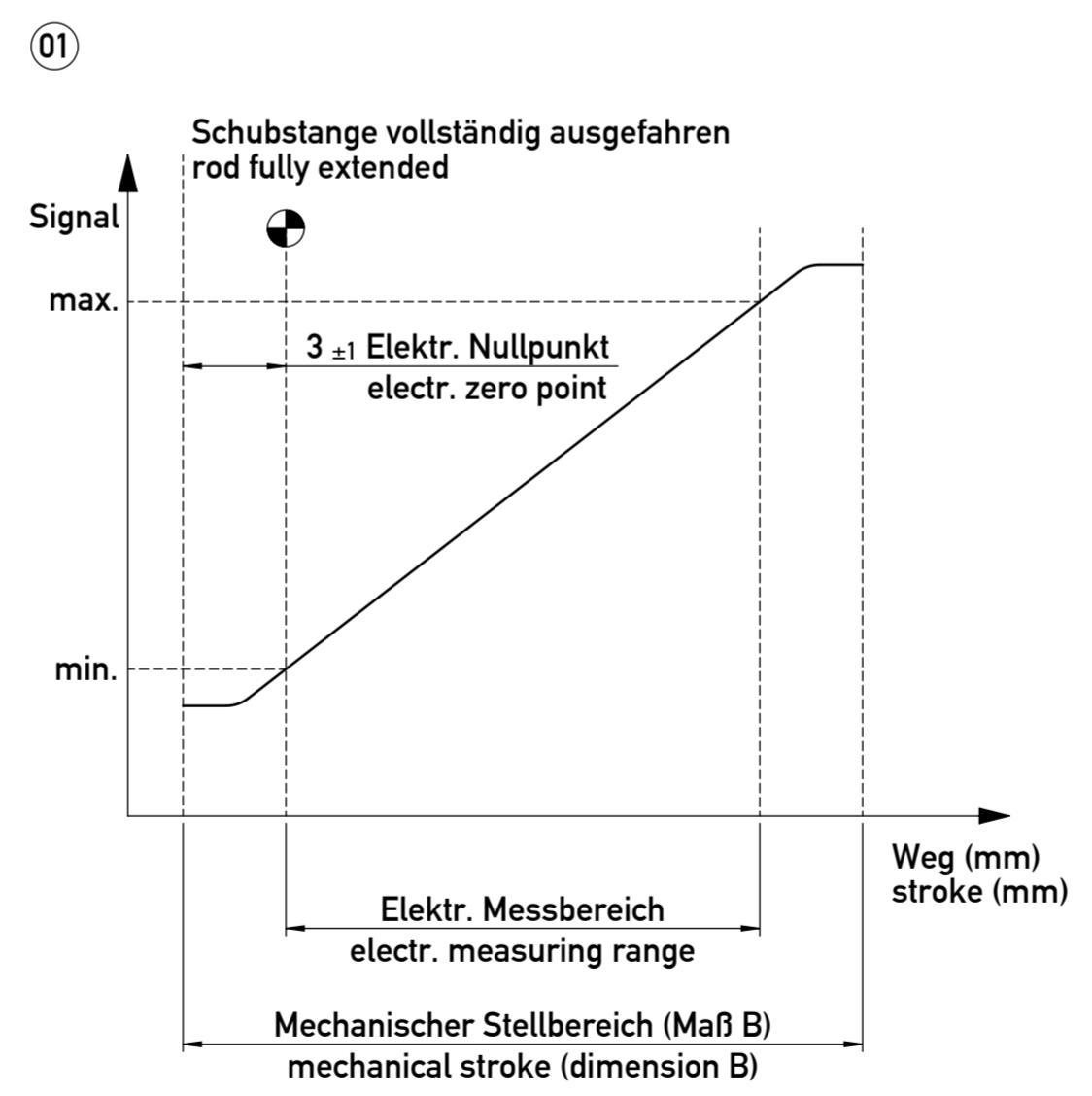
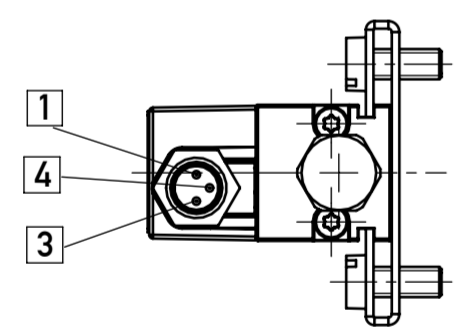
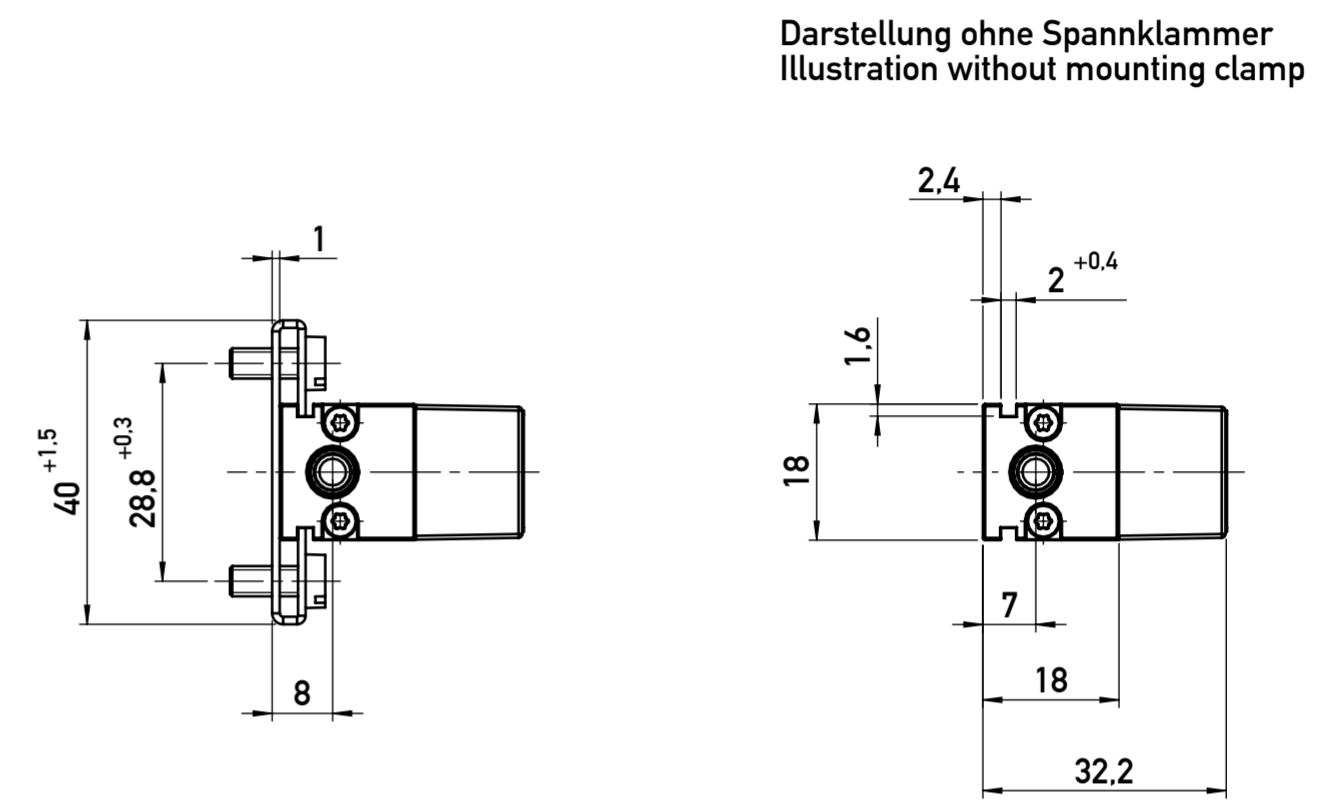
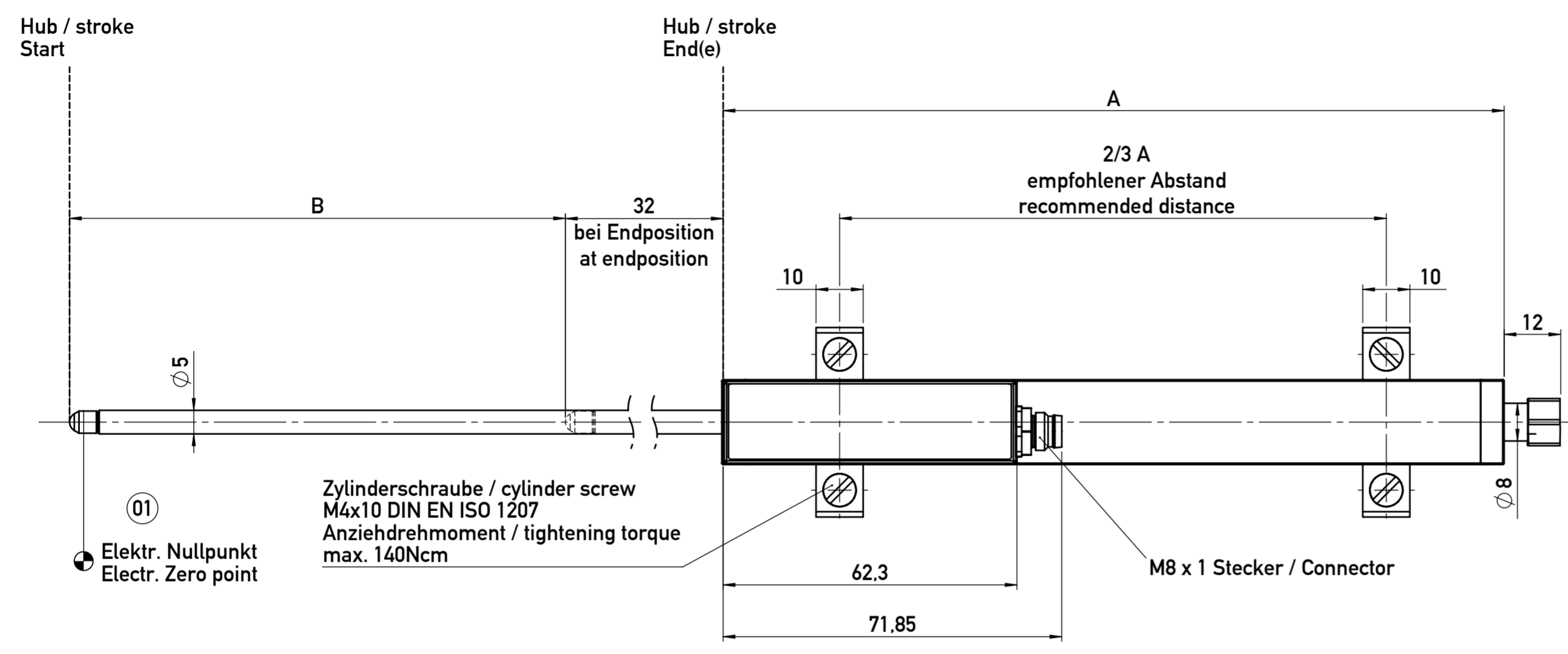

Typ Nennlänge / nominal length	TE1	0025	0050	0075	0100	Tol
elektrischer Messbereich electrical measuring range	mm	25	50	75	100	-
Gehäuselänge (Maß A) body length (dim. A)	mm	63	94,4	134,4	166	+1
Mechanischer Weg (Maß B) mechanical stroke (dim. B)	mm	30	55	80	105	±1,5

Status: freigegeben / released				geltende Dokumente regarding documents	
Version	Änd.-Nr. revision no.	Änderung revision description	Datum / date Bearbeitet / drawn by	Datum / date Geprüft / approved by	Datum / date Freigegeben / released by
01	416-0030	elektr. Nullpunkt hinzu, Zeichnung an SAP Standard angepasst	06.07.2017 Thiel	02.02.2018 Bürkle	06.02.2018 Merkle
Form- u. Lagertoleranzen nach shape and position tolerance per			Nichttol. Maße unspecified tolerances		
-			Tolerierungsprinzip tolerancing principle		
-			Size ISO 14405 (E)		
Oberflächenangaben nach surface tolerancing per			-		
-			Gewicht / weight		
-			Werkstoff / material		
-			-		
Werkstückkanten nach part edges per			-		
-			ECC (KBA)		
-			Nein/No		
Projektionsmethode 1 projection method 1			FuSi functional safety		
-			Nein/No		
-			Benennung / title		
-			TE1-___-102-4_-101		
-			Ersatz für / Zsg.-Klasse replace / draw-class		
-			Z001-2868		
-			Typ / Baureihe type series		
-			TE1		
-			Format size		
-			A2		
-			Maßstab scale		
-			1:1		
-			Material-Nr. material no.		
-			s. Tabelle		
-			Dokument-Nr. / document no.		
-			900019650		
-			Teildok. / document part		
-			001		
-			Blatt / sheet		
-			1		